

## Description

The Freedom Charge Cyc is a compact and stackable road case that has six padded storage compartments and built-in cable whips to safely transport and charge up to six Freedom Cyc products.



- **Keep the lid open while charging the Freedom Cyc products inside the road case.**
- **Lid must be locked in the open position using the built-in latch.**
- **Do not stack cases while charging.**
- **Always connect to a protected circuit with an appropriate electrical ground to avoid the risk of electrocution or fire.**
- **Never connect to a rheostat (variable resistor) or dimmer circuit, even if the rheostat or dimmer channel serves only as a 0 to 100% switch.**

## Overview

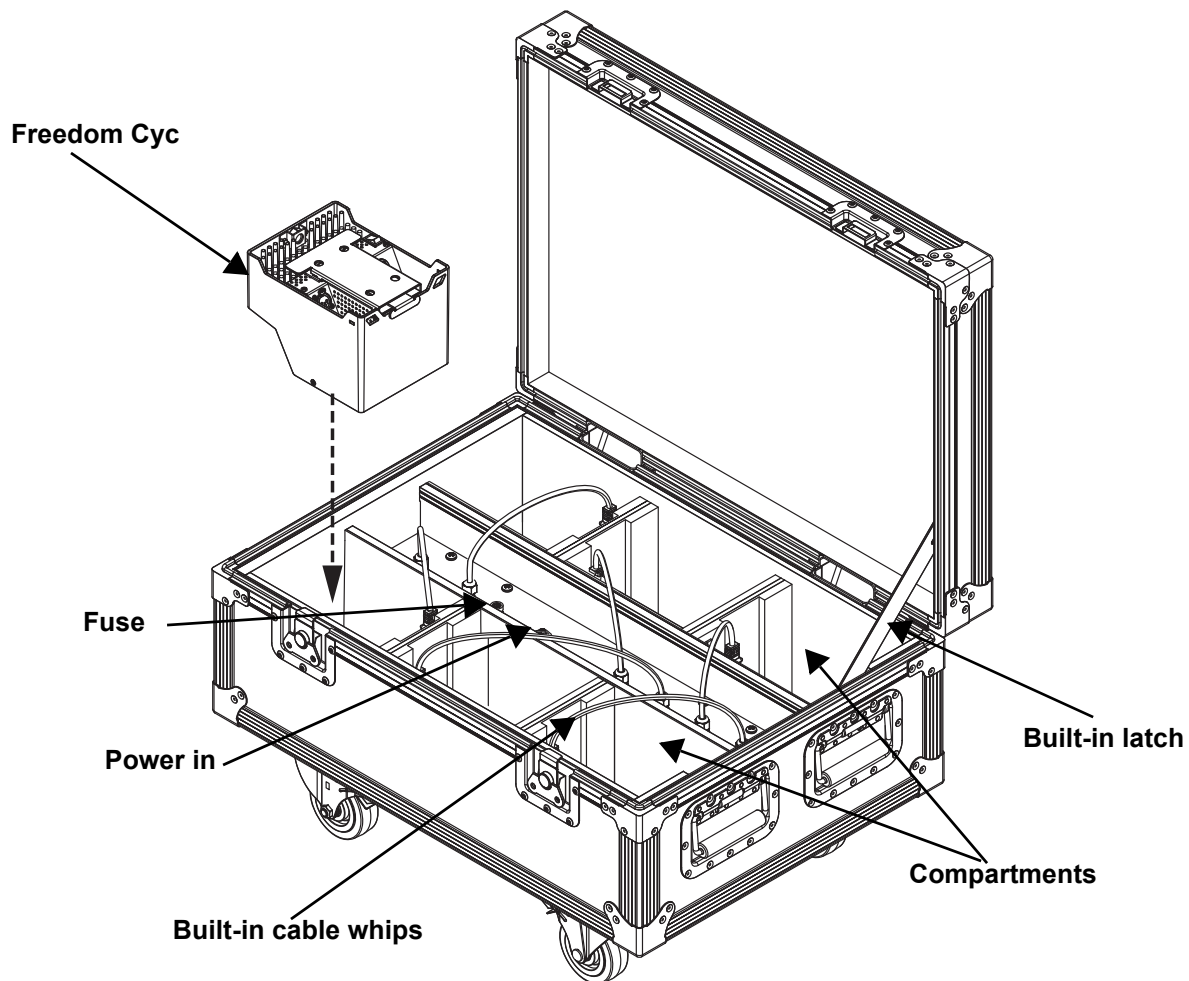

## Operation

The Freedom Charge Cyc road case can charge up to six Freedom Cyc products simultaneously.

1. Unlock case and open the lid.
2. Use built-in latch to hold the lid open.
3. Connect road case to a power outlet.
4. Place Freedom Cyc products face down into compartments.
5. Connect Freedom Cyc products to built-in cable whips.

## Product Dimensions

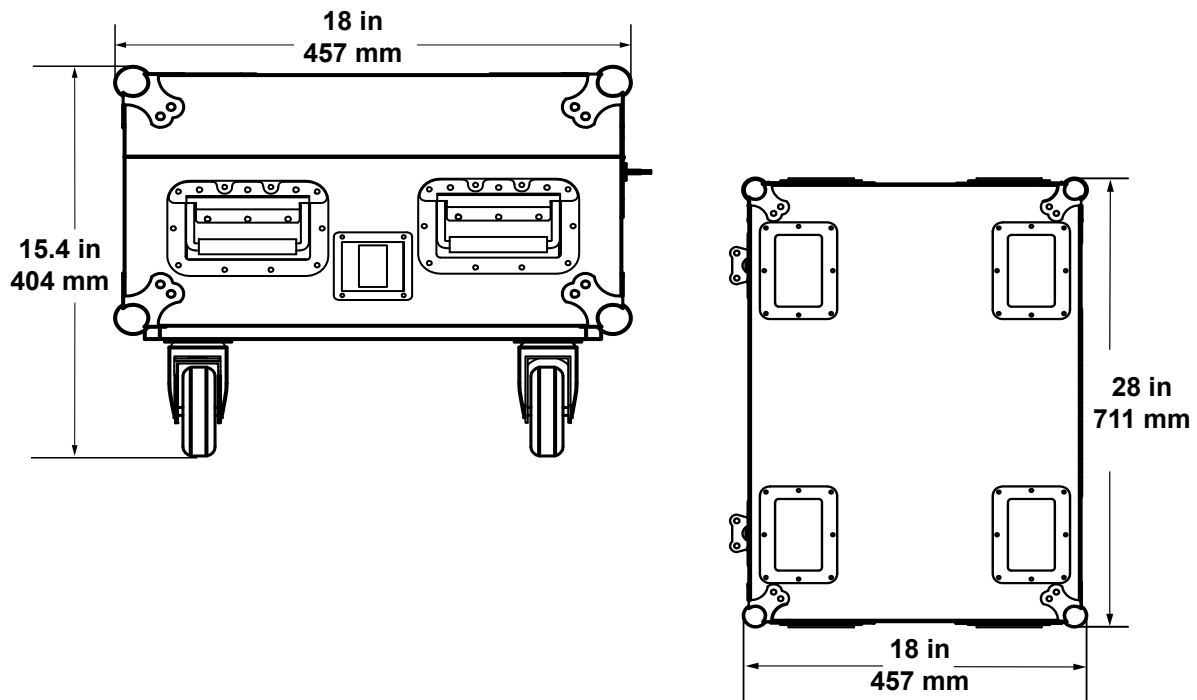

### AC Power

The Freedom Charge Cyc can work with an input voltage range of 100 to 240 VAC, 50/60 Hz.

### Fuse Replacement

The road case comes with a replaceable fuse (F 10 A, 250 V). To change the fuse on the road case, do the following:

1. Disconnect the product from the power outlet.
2. Use a flathead screwdriver to remove the blown fuse from the holder, and replace it with a fuse of the exact same type and rating.
3. Insert the fuse holder back in place and reconnect power.

### Compatible Products

- Freedom Cyc

## Descripción

Freedom Charge Cyc es una maleta compacta y apilable que tiene seis compartimentos de almacenamiento acolchados y látigos de cable incorporados para transportar y cargar con seguridad hasta seis productos Freedom Cyc.



- **Mantenga la tapa abierta mientras carga los productos Freedom Cyc dentro de la caja del camino.**
- **La tapa debe bloquearse en la posición abierta utilizando el pestillo incorporado.**
- **No apile cajas durante la carga.**
- **Conecte siempre a un circuito protegido con una toma de tierra eléctrica apropiada para evitar el riesgo de electrocución o incendio.**
- **Nunca conecte a un reostato (resistor variable) o circuito de atenuación, incluso si el canal del reostato o atenuador sirve solo como conmutador 0 a 100%.**

## Vista general

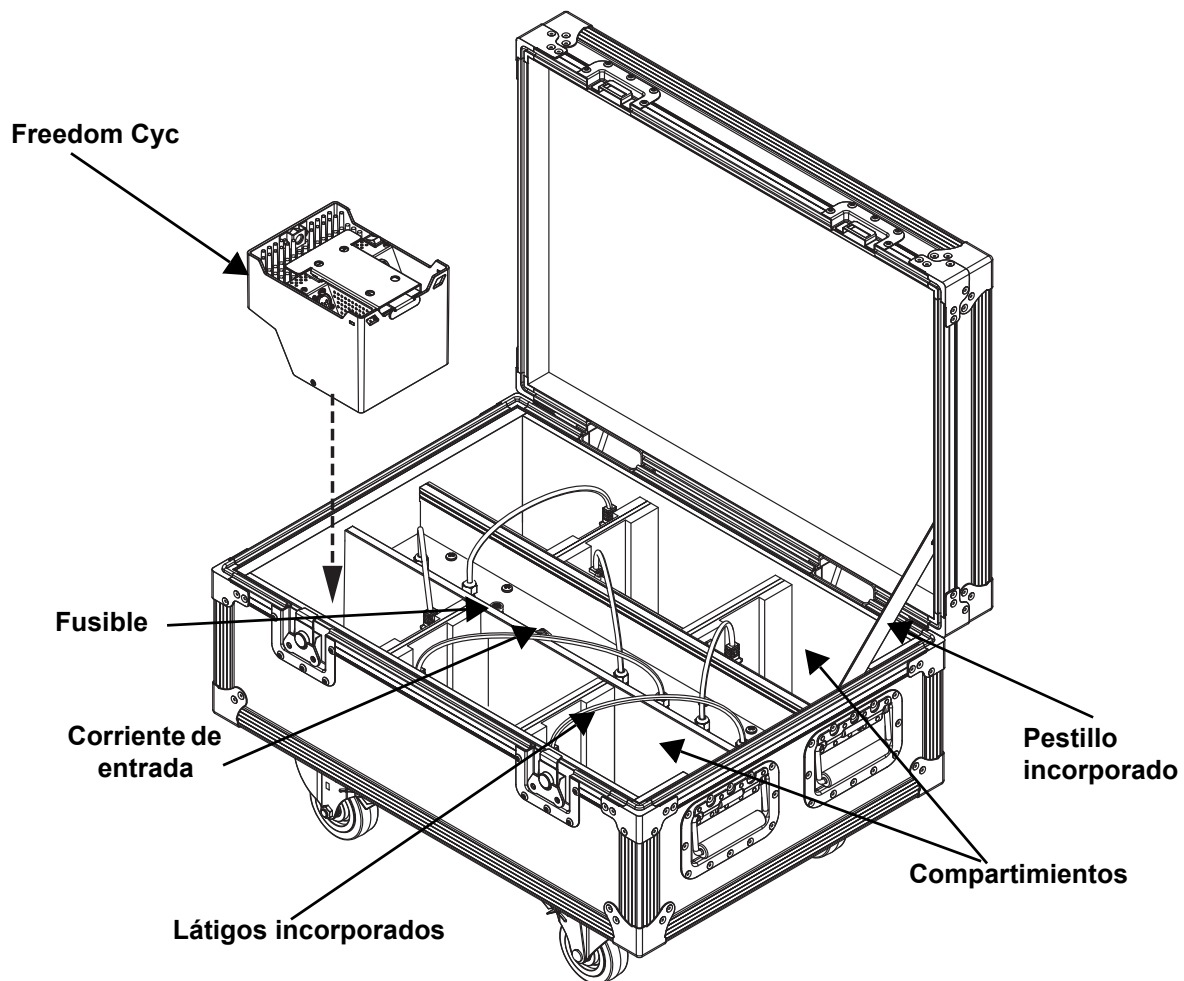

## Funcionamiento

La maleta de carretera Freedom Charge Cyc puede cargar hasta seis productos Freedom Cyc simultáneamente.

1. Desbloquee la caja y abra la tapa.
2. Use el pestillo incorporado para mantener la tapa abierta.
3. Conecte la caja de la carretera a la alimentación.
4. Inserte bocabajo los productos Freedom Cyc en los compartimentos.
5. Conecte los productos Freedom Cyc a los latiguillos de cable integrados.

## Dimensiones del producto

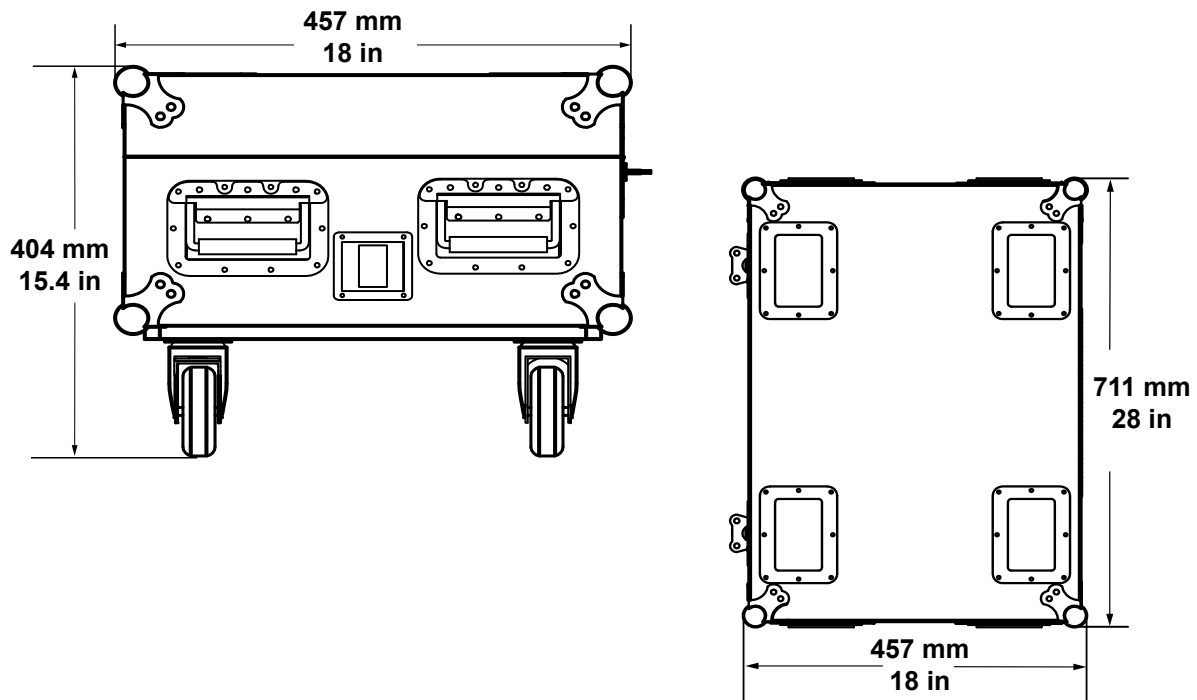

## Corriente alterna

El Freedom Charge Cyc que puede funcionar con un rango de tensión de entrada de 100 a 240 VAC, 50/60 Hz.

## Substitución del fusible

La caja de carterera viene con una fusible reemplazable (F 10 A, 250 V). Para cambiar el fusible en la caja de carterera, haga lo siguiente:

1. Desconecte el producto de la toma de corriente.
2. Use un destornillador plano para quitar el fusible fundido del portafusibles y sustituya el fusible con otro del mismo tipo y categoría.
3. Vuelva a colocar el portafusibles en su sitio y conecte de nuevo la alimentación.

## Productos compatibles

- Freedom Cyc

## Description

Le Freedom Charge Cyc est un étui de transport compact et empilable doté de six compartiments de rangement rembourrés et de fouets à câble intégrés pour transporter et charger en toute sécurité jusqu'à six Freedom Cyc.



- Laissez le couvercle ouvert pendant le chargement des produits Freedom Cyc à l'intérieur du carter de transport.
- Le couvercle doit être verrouillé en position ouverte à l'aide du loquet intégré.
- N'empilez pas les valises lors du chargement.
- Cet appareil doit toujours être relié à un circuit protégé et correctement mis à la terre pour éviter tout risque d'électrocution ou d'incendie.
- Ne connectez à un rhéostat (résistance variable) ou un circuit voleur, même si vous n'avez l'intention de vous servir du rhéostat ou du canal d'assombrissement que comme interrupteur 0 à 100%.

## Vue d'ensemble

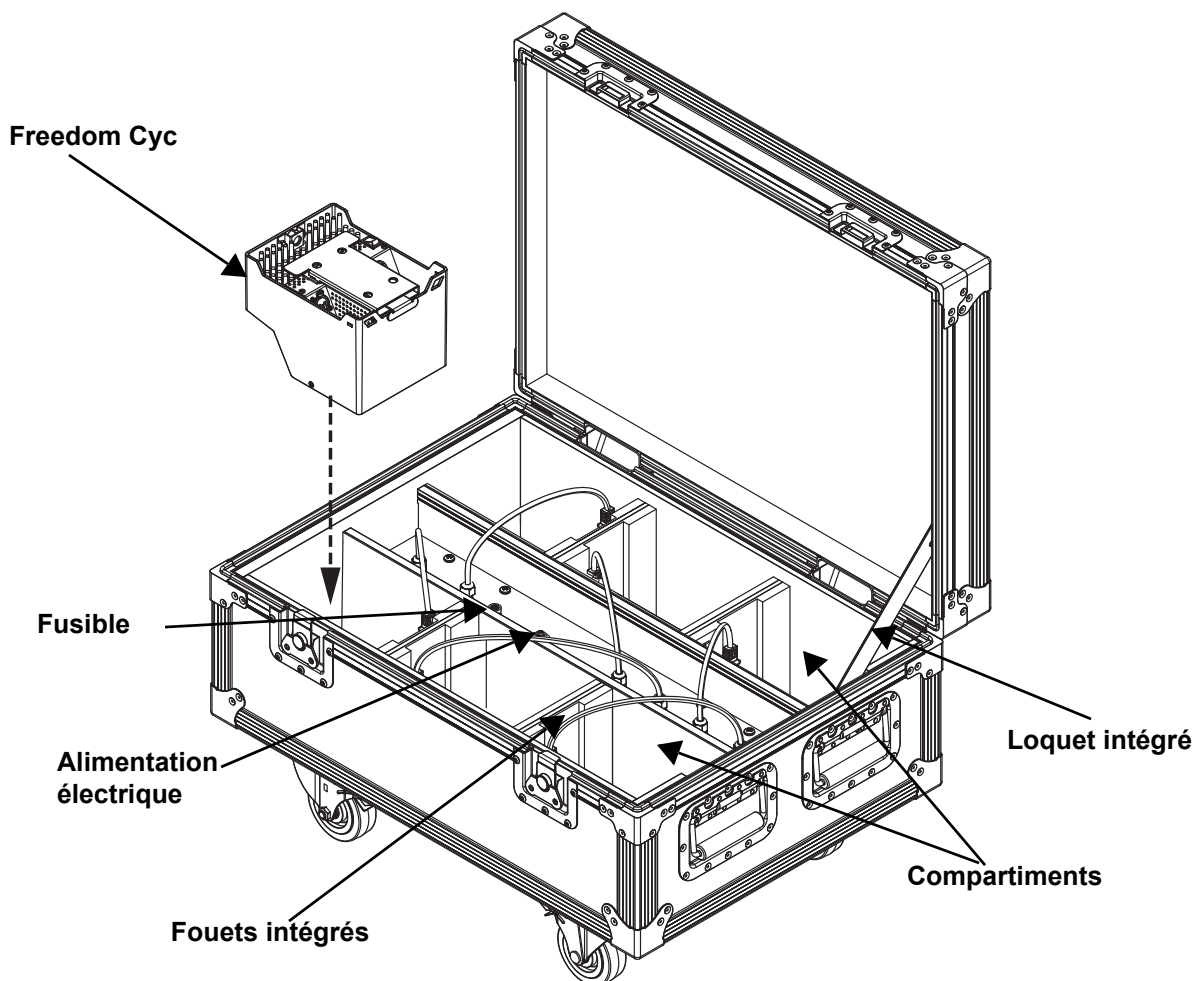

## Utilisation

L'affaire route Freedom Charge Cyc peut charger jusqu'à six Freedom Cyc simultanément.

1. Branchez la valise sur le courant.
2. Utilisez le loquet intégré pour maintenir le couvercle ouvert.
3. Placez les appareils Freedom Cyc face vers le bas dans les compartiments.
4. Connectez les produits Freedom Cyc aux fouets de câbles intégrés.
5. Mettez la valise sous tension.

## Dimensions de l'appareil

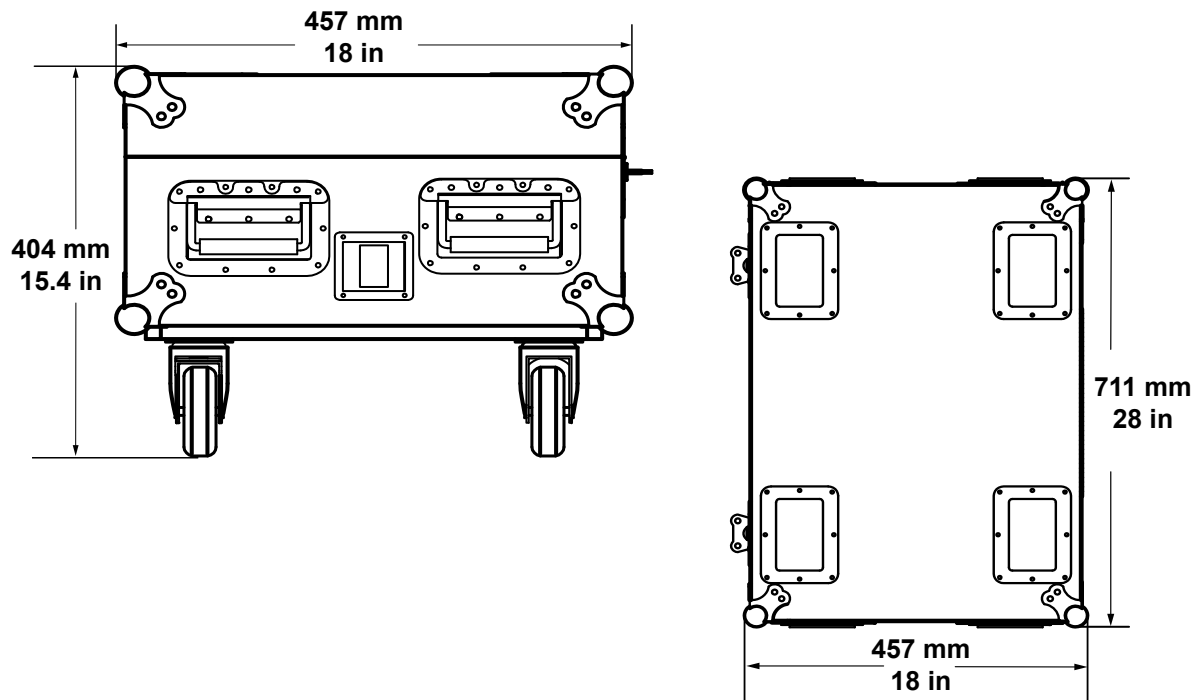

## Alimentation CA

Le Freedom Charge Cyc peut fonctionner avec des tensions d'entrée comprises entre 100 et 240 VAC, 50/60 Hz.

## Remplacement des fusibles

La valise chargeur est livrée avec un fusible remplaçable (F 10 A, 250 V). Pour changer le fusible de la valise chargeur, procédez comme suit :

1. Débranchez l'appareil du secteur.
2. Utilisez un tournevis à tête plate enlevez le fusible grillé du porte fusible et remplacez-le par un fusible de même type et de même ampérage.
3. Remettez en place le porte-fusible puis rebranchez.

## Appareils compatibles

- Freedom Cyc